

JMRAアニュアル・カンファレンス2026

スポンサー募集要項

2026年4月

イベント概要

【カンファレンス概要】

日 時：2026年10月22日（木）

会 場：ベルサール渋谷ファースト（東京都・渋谷区）

※2024年度と同会場



参加数見込：800名程度（※2025年度実績 821名）

来場者内訳（2025年度実績）：リサーチ会社（75%）メーカー（18.3%）その他（6.7%）

※2026年度はメーカー様のご来場をより充実させ、各スポンサー様の1つのビジネスチャンスの場として
ご活用頂ける様、交流機会を強化いたします。

【募集スポンサー】

- ・カンファレンス・スポンサー（プラチナ, ゴールド, シルバー）
- ・イベント・スポンサー（各種ノベルティなどのスポンサーを募集いたします）

OPEN INSIGHT

～ 人とAIがひらく、情報価値の最大化 ～

■ 背景

- ・2025年、JMRAは創立50周年を迎え、「マーケティング・リサーチ産業ビジョン」を策定し、「ありたい未来を創る探究主体として、人・企業・社会をインスパイアする」を掲げました。
- ・2026年は、そのビジョンを踏まえ「情報価値の最大化」を実践する最初の1年と位置づけてまいります。

■ 「OPEN INSIGHT」に込めたおもい

- ①インサイトのオープン化 : インサイトを広く開き、多様な主体へ共有できるように拡張
- ②産業のオープン化 : 企業課題から社会課題へ／多様な協働へ
- ③マインドのオープン化 : 主体的にクライアント・社会・生活者の課題へ向き合い、自ら行動変容

■ 「人とAIがひらく、情報価値の最大化」に込めたおもい

- ①AIと積極的に共生し、価値創出を加速
- ②人×AIでインサイトの質・スピードを向上
- ③競争から共創へ。業界全体で価値最大化のために協働

●メインセッション：マーケティング・リサーチ産業ビジョンの成果発表

■講演のポイント：

2025年、「マーケティング・リサーチ産業ビジョン」を策定し、「ありたい未来を創る探究主体として、人・企業・社会をする」を掲げました。

こちらのセッションでは、策定からおよそ1年を経て、どのような「情報価値の最大化」を実現できたのか、その成果と事例を発表する予定です。

●そのほかのセッション：

- ・生成AIに関連するコンテンツ
- ・JMRA委員会による活動成果発表
- ・スポンサー企業によるミニセッション

会場イメージ (ベルサール渋谷ファースト) ※2024年開催時

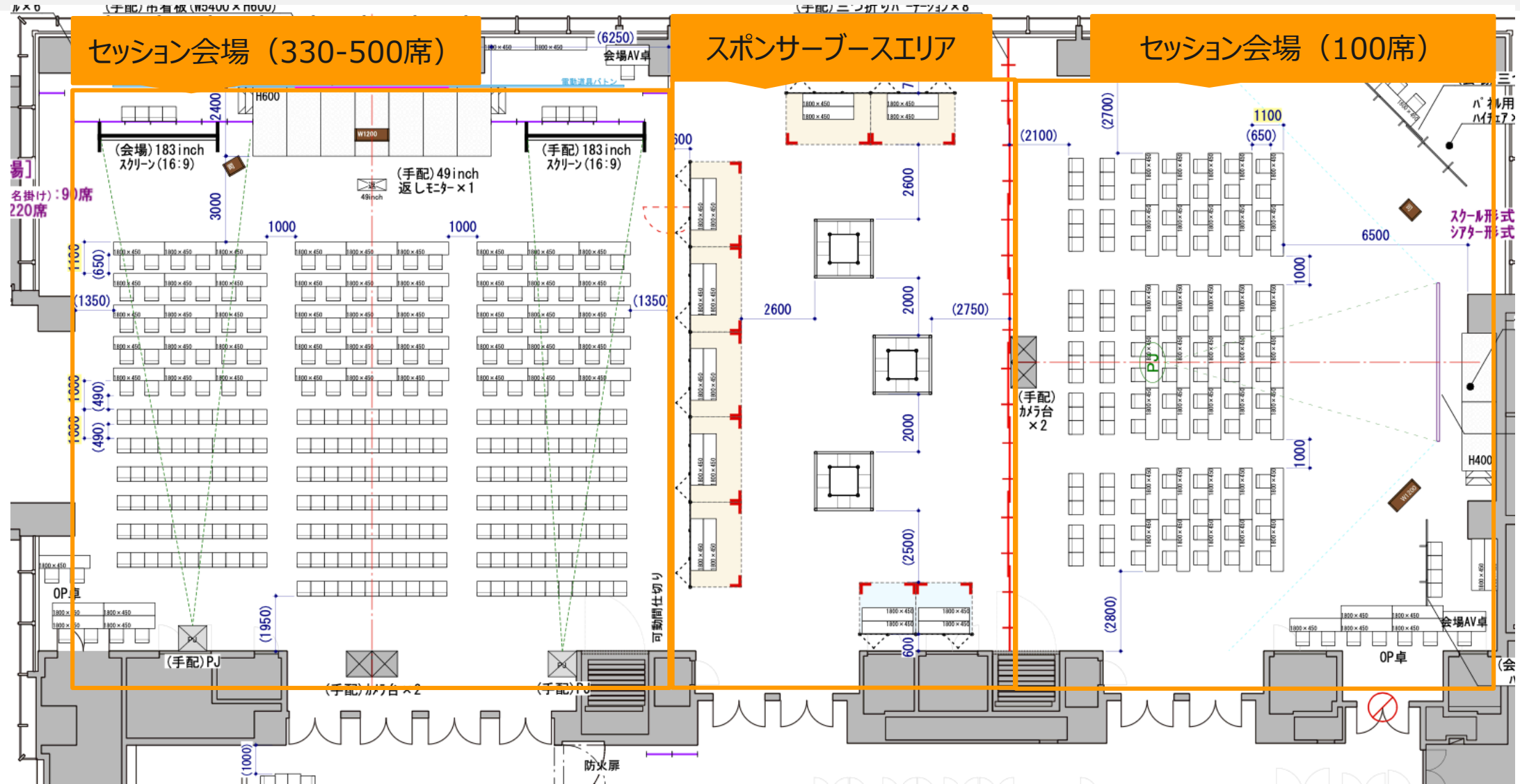

2024年開催時の様子



←スポンサー
ブースエリア

座談会の様子→



←セッション会場

情報交流会→



カンファレンス・スポンサーメニューのご案内

カンファレンス・スポンサー費用と特典概要 (JMRA会員社)

	プラチナ (枠数:4)	ゴールド (枠数原則制限無し) ※5	シルバー (枠数原則制限なし) ※5
費用(税別)	200万円	100万円	50万円
展示スペース ※1	半径 40cm 円形	300×150 cm	200×150 cm
休憩中のCM放映※2	○	×	×
バッグ内チラシ同封※3	○	○	○
案内状へのロゴ掲載	○	○	○
スポンサーボードへの掲載	○	○	○
会場でのスポンサーアナウンス	○	○	○
会場演台へのロゴの掲載	○	○	×
スタッフユニフォームへのロゴ掲載	○	○	×
20分のミニセッション枠	○	○	×
ミニセッション枠の時間指定※4	○	×	×
その他	スライド、協会HPでの紹介など		

※1：ブースサイズは変更となる可能性がございます。あらかじめご了承ください。

※2：CMは30秒～1分程度。映像は各社でご準備をお願いいたします。

※3：A4サイズ1枚まで。チラシは各社でご準備をお願いいたします。

※4：プラチナで複数社のミニセッション希望があった場合、お申込の早い順に時間を確定いたします。

※5：ゴールドとシルバーを合わせて11社になった時点で締切とさせていただきます。

カンファレンス・スポンサー費用と特典概要 (JMRA会員社以外)

	プラチナ (枠数:1)	ゴールド (枠数原則制限なし) ※5	シルバー (枠数原則制限なし) ※5
費用(税別)	230万円	130万円	80万円
展示スペース ※1	半径 40cm 円形	300×150 cm	200×150 cm
休憩中のCM放映※2	○	×	×
バッグ内チラシ同封※3	○	○	○
案内状へのロゴ掲載	○	○	○
スポンサーボードへの掲載	○	○	○
会場でのスポンサーアナウンス	○	○	○
会場演台へのロゴの掲載	○	○	○
スタッフユニフォームへのロゴ掲載	○	○	×
20分のミニセッション枠	○	○	×
10分のミニセッション枠	×	×	○
ミニセッション枠の時間指定※4	○	×	×
その他	スライド、協会HPでの紹介など		

※1：ブースサイズは変更となる可能性がございます。あらかじめご了承ください。

※2：CMは30秒～1分程度。映像は各社でご準備をお願いいたします。

※3：A4サイズ1枚まで。チラシは各社でご準備をお願いいたします。

※4：プラチナで複数社のミニセッション希望があった場合、お申込の早い順に時間を確定いたします。

※5：ゴールドとシルバーを合わせて11社になった時点で締切とさせていただきます。

スポンサーブース イメージ (2024年参考)

※ブースサイズは変更となる可能性があります。あらかじめご了承ください。

プラチナ

■平面図

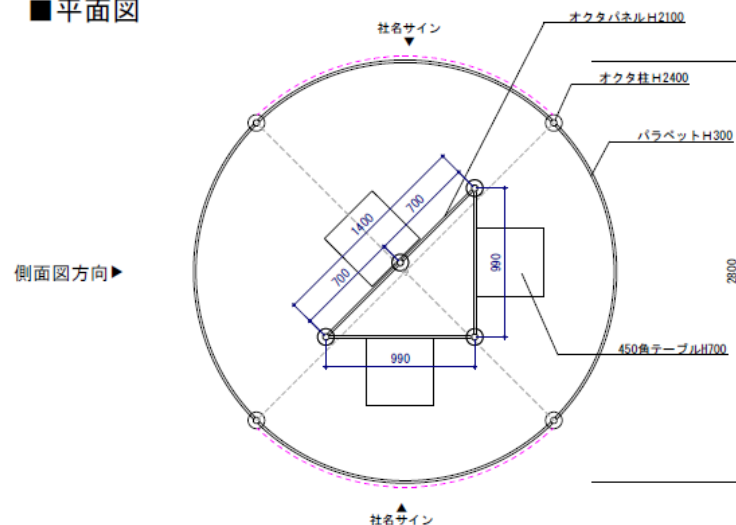

■イメージ

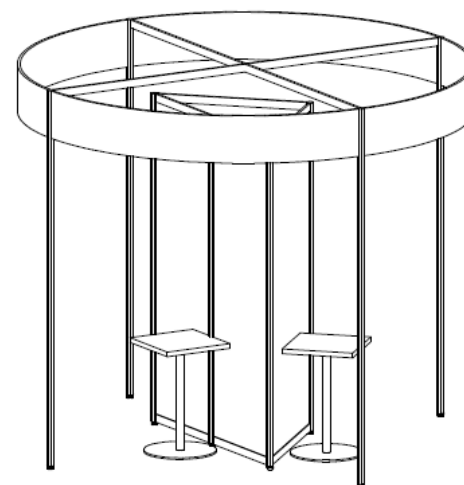

■正面図

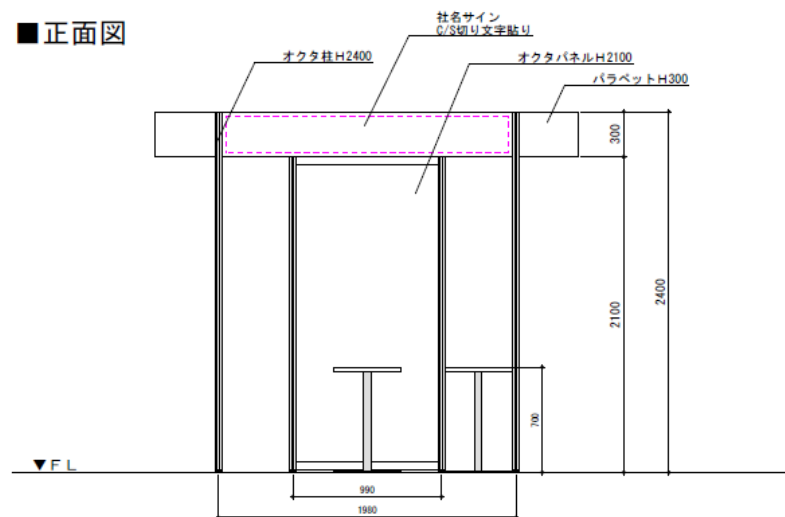

■側面図

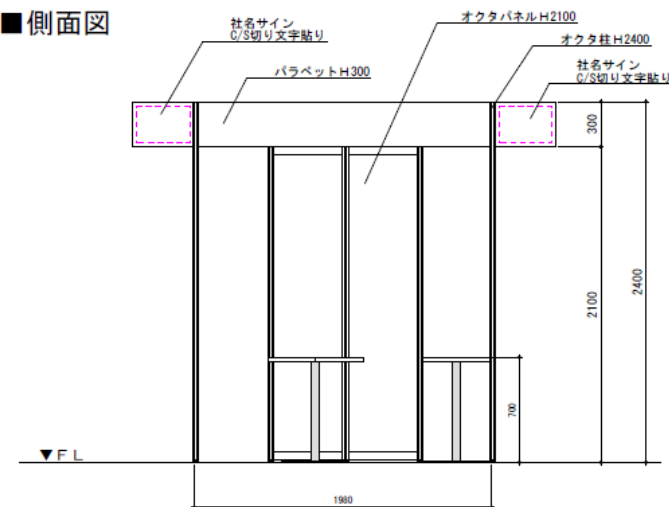

スポンサーブース イメージ (2024年参考)

※ブースサイズは変更となる可能性がございます。あらかじめご了承ください。

ゴールド/シルバー

■ 平面図

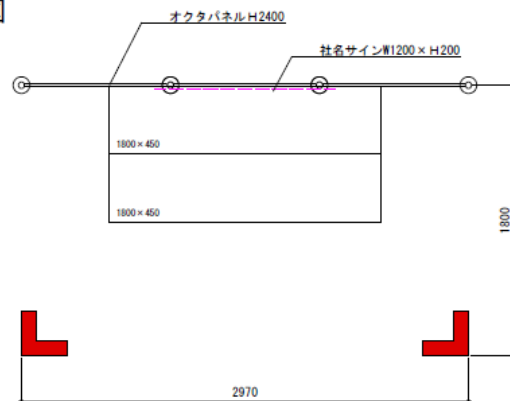

■ イメージ

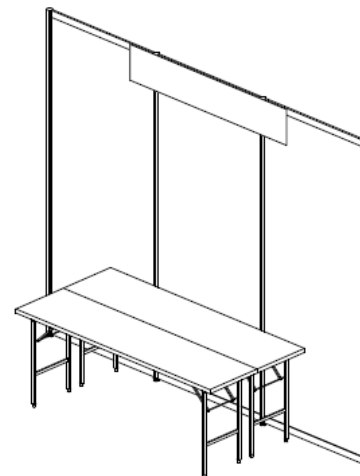

■ 正面図

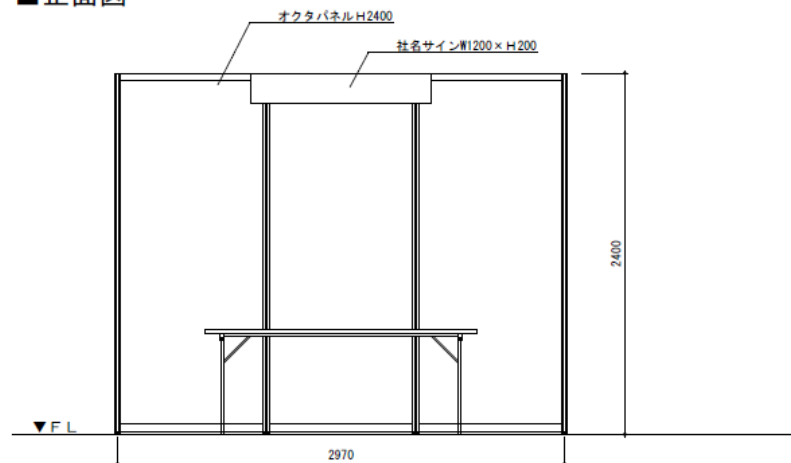

■ 側面図

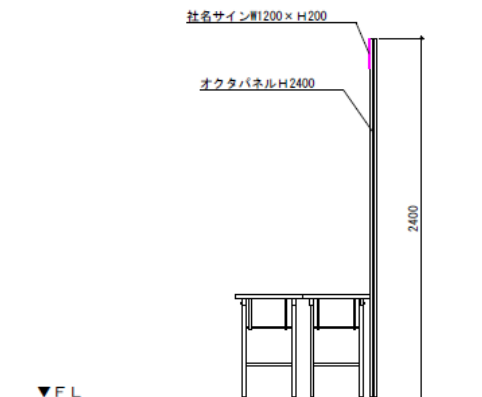

イベントスポンサー メニューのご案内

イベント・スポンサー

◆各社共通

イベントアイテム	仕様	料金 (税別)	募集数
資料バッグスポンサー	トートバッグに企業ロゴ(単色印刷)を掲載	50万円	2社
ユニフォームスポンサー	スタッフユニフォームに企業ロゴを掲載。詳細は資料をご参照ください。	30万円～	4社
ドリンクスポンサー	会場で配布する水に企業ロゴを掲載	40万円	1社
クリアファイル スポンサー	会場で配布するクリアファイルに企業ロゴを掲載	30万円	1社
ボールペンスポンサー	会場で配布するボールペンに企業ロゴを掲載	30万円	1社
ウェットティッシュ スポンサー	会場で配布するウェットティッシュに企業ロゴを掲載	30万円	1社
ブリックメモ(Nolty) スポンサー	会場で配布するメモ帳(Nolty社製)に企業ロゴを掲載	70万円	1社
CMスポンサー	30秒～1分程度のCMをセッション間の休憩時間及びセッション開演前の中できり返し放映	20万円	5社



↑ユニフォームスポンサー
(2024年開催時)



↑資料バッグスポンサー
(2024年開催時)

※上記以外のスポンサーの希望や費用については、事務局までご相談ください。

イベント・スポンサー（ユニフォーム・スポンサーについて）

「JMRAアニュアル・カンファレンス2026」当日に運営スタッフ（約30～40名）の着用するユニフォーム（法被を予定）にスポンサー企業のテキストロゴを掲載します。運営スタッフは終日ユニフォームを着用いたします。ロゴ掲載箇所は3箇所あり、料金も異なります。詳細は以下のプリントイメージ画像と料金をご参照ください。
※掲載サイズは若干変更となる可能性があります。予めご了承ください。

【プリントイメージ】

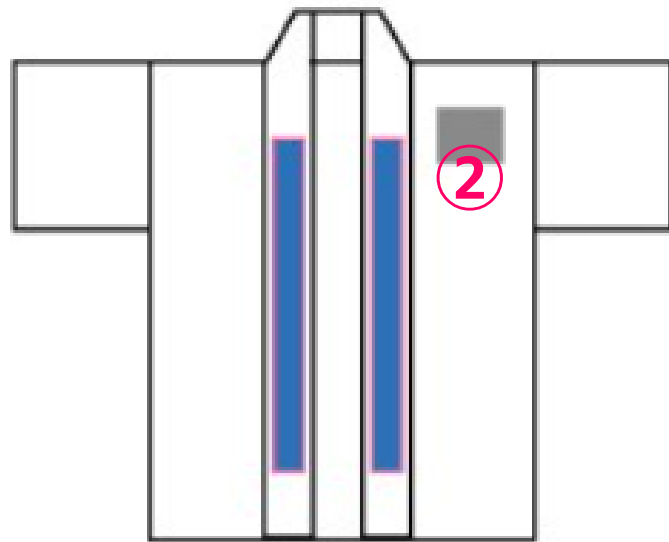

FRONT

衿 3.5×30cm
胸 10×10cm

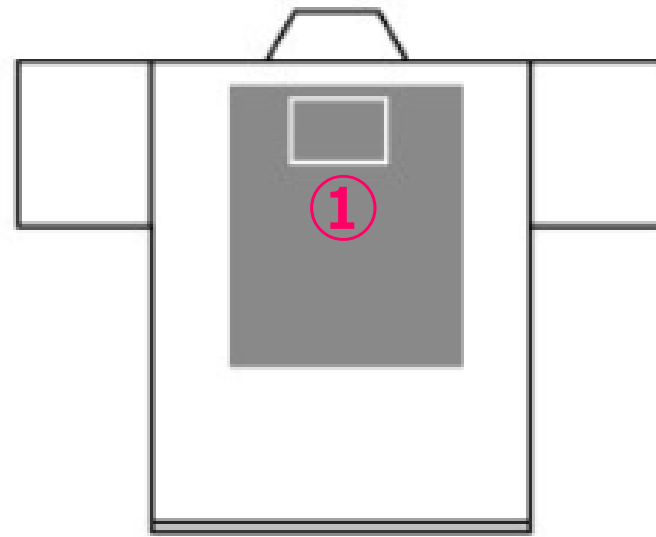

BACK

30×30cm(普通)
30×35cm(大)

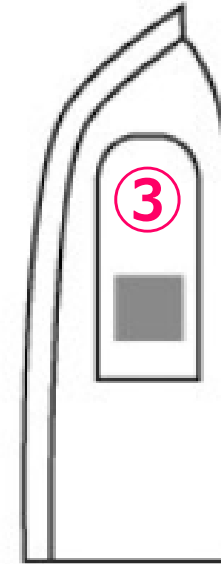

SLEEVE

10×10cm

【ロゴ掲載場所と料金】

- ①背面:60万円(税別)
※募集数:2社
※プラチナ・ゴールドスポンサーの企業ロゴ一覧も背面に掲載
- ②左胸部:40万円(税別)
※募集数:1社
- ③左袖:30万円(税別)
※募集数:1社

- ・ 2026年度より、「**申込フォーム**」での申込となりました。

カンファレンススポンサー申込フォームURL：

https://www.jmra-net.or.jp/activities/conference/2026/20261022e_001.html

イベントスポンサー申込フォームURL：

https://www.jmra-net.or.jp/activities/conference/2026/20261022e_002.html

- ・ 申込開始日時は**2026年4月13日（月）13:00**とさせていただきます。
時間になりましたら上記申込フォームへのアクセスが可能となります。
- ・ 申込受付は、**原則5月末日**で終了とさせていただきます。

- **その他：**

- ・ スポンサー募集の詳細にあたりましては、
「JMRAアニュアル・カンファレンス2026_スポンサー募集詳細」をご確認ください。
- ・ カンファレンスの開催後、ご請求書を発行いたします。
2026年11月末日までにお支払いのご協力をお願いいたします。

- **問い合わせ先：**

一般社団法人 日本マーケティング・リサーチ協会 事務局（担当：上杉、齋藤）
〒101-0044 東京都千代田区鍛冶町1-9-9 石川LKビル2階
TEL：03-3256-3101
E-mail：conference@jmra-net.or.jp

2024年度（会場：ベルサール渋谷ファースト）

＜プラチナスponsor＞

株式会社インテージ

株式会社クロス・マーケティング

株式会社ビデオリサーチ

＜シルバースponsor＞

GMOリサーチ&AI株式会社

株式会社マーケティングアンドアソシエイツ

株式会社OPTICO

＜ゴールドスponsor＞

アイブリッジ株式会社

株式会社アスマーク

Toluna MetrixLab

株式会社日経リサーチ

株式会社マクロミル

Make Opinion GmbH

楽天インサイト株式会社

＜スペシャルスponsor＞

日本インフォメーション株式会社

株式会社マーケティングアプリケーションズ

【参考】過去のスポンサー企業様一覧

2025年度（会場：明治記念館）

＜プラチナスponsor＞

株式会社インテージ

合同会社カンター・ジャパン

株式会社クロス・マーケティング

株式会社ビデオリサーチ

＜ゴールドスponsor＞

アイブリッジ株式会社

大日本印刷株式会社（DNP）

株式会社日経リサーチ

Bolt Insight

株式会社マーケティングアンドアソシエイツ

株式会社マクロミル

Make Opinion GmbH

LINEヤフー株式会社

楽天インサイト株式会社

＜シルバースponsor＞

株式会社アスマーク

株式会社はてな

＜スペシャルスponsor＞

アイブリッジ株式会社

合同会社サーベイマイ

GMOリサーチ & AI株式会社

Toluna Japan

日本インフォメーション株式会社

PureSpectrum

株式会社フォーリウム

株式会社マーケティングアプリケーションズ

Make Opinion GmbH